



Hoppinhalfuurtje – Fietsoverkappingen en schuilhuisjes

18 juni 2024 - digitaal



WELKOM

Agenda:

- 12u00: Inleiding
- 12u05: Toelichting producten fietsoverkappingen en schuilhuisjes
- 12u20: Q&A

Afspraken:

- Microfoon uit
- Vragen staat vrij via de chat of tijdens Q&A
- Deze sessie wordt opgenomen



Aankoopcentrale Hoppin

- Samenwerkingsverband
- 70 steden en gemeenten in afname gebied
- Voordelen:
 - Ontzorgen
 - Overheidsopdrachten
 - Schaalvoordelen
 - Herkenbaarheid
 - Kwaliteit

www.aankoopcentralehoppin.be



Afnamegebied

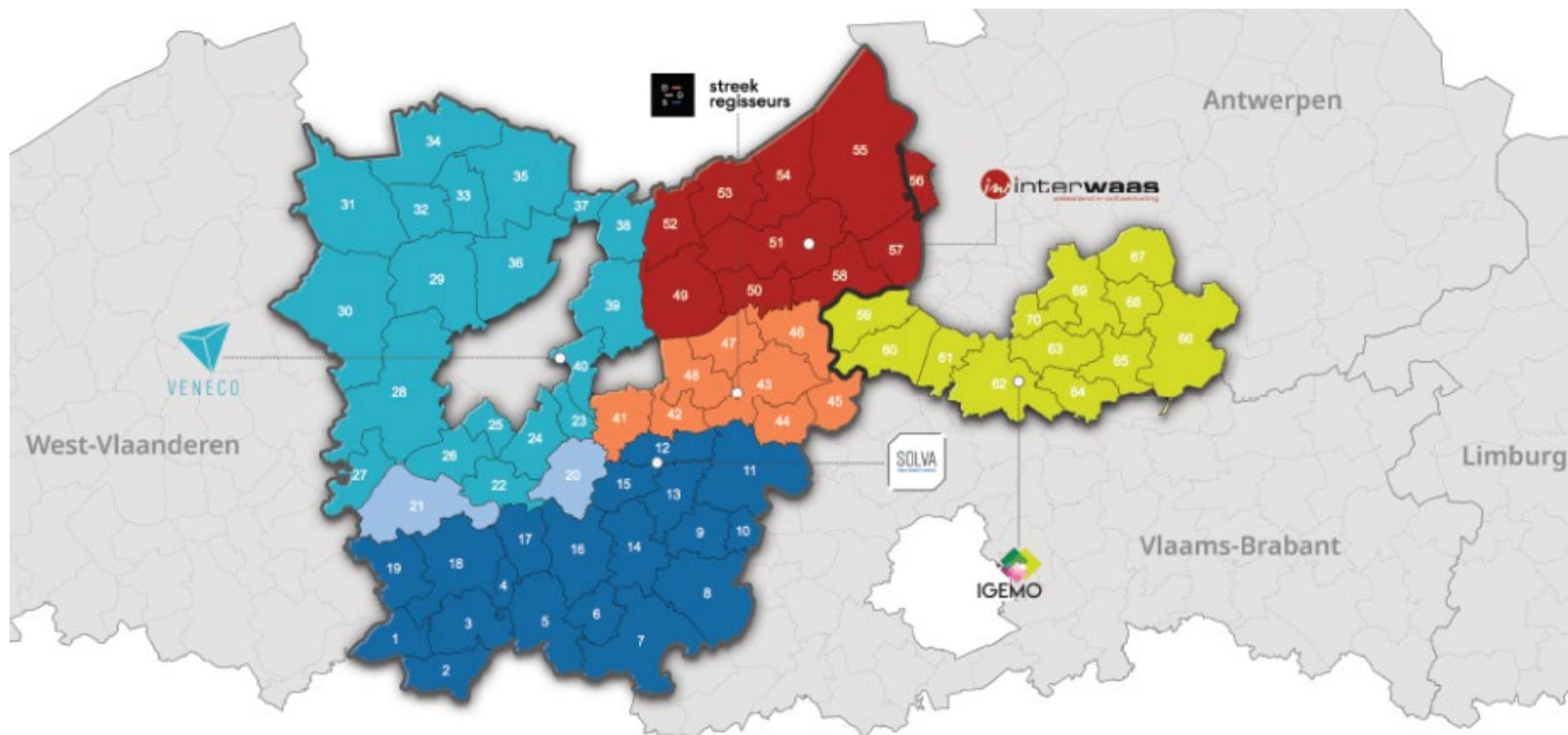

Fietsoverkappingen en schuilhuisjes

- Kwaliteitsvolle infrastructuur ondersteunt gedragswijziging (i.e. modal shift = hoger gebruik fiets + OV)
 - Kwalitatieve fietsenstallingen
 - Kwalitatieve bushaltes
- Klimaatbewust
 - Groendak
 - Zonne-energie
- Herkenbaarheid in de regio en daarbuiten
- Kwaliteitsgarantie



Subsidieerbaar

	Hoppin	subsidie halte-infrastructuur
Schuilhuisjes (bushalte)	-	75% van max. €12.000 (overige 25% voor wegbeheerder)
Fietsoverkapping onmiddellijke omgeving bushalte	ja	75% van max. €11.000 (overige 25% kan via Hoppin)
Fietsoverkapping NIET bushalte	ja	/

Afhankelijk van beschikbaarheid van budget en op voorwaarde dat het ontwerp via een UVN werd goedgekeurd op de PSG. 100% subsidieerbaar op lokale en buurt Hoppinpunten.

Hoppin-regeling: Interregionaal

50% van max €500.000

Regionaal

50% van max €250.000

Lokaal

100% van max €50.000

Buurt

100% van max €25.000

Bestelprocedure

Aanvragen via website
aankoopcentralehoppin.be



Nathalie NEIRYNCK
projectmanager mobiliteit
nathalie.neiryndck@so-lva.be
GSM 0486 32 79 72

Procedure

De 70 gemeenten uit het afnamegebied kunnen zonder bijkomende administratie gebruik maken van de aankoopcentrale voor de aanleg van Hoppinpunten en toegankelijke bushaltes.

STAP 1

De gemeente vult een standaardbestelbon in PER LEVERANCIER – PER HOPPINPUNT met juiste hoeveelheden en plaats van levering. Enkel facturen op basis van deze bestelbonnen worden aanvaard. [De standaardbestelbon kan hier aangevraagd worden.](#)

STAP 2

De gemeente mailt de bestelbon naar de desbetreffende leverancier en naar aankoopcentrale.hoppin@so-lva.be.

STAP 3

De leverancier, gemeente en aannemer maken 2 dagen voor levering concrete afspraken.

STAP 4

De leverancier levert het product op de afgesproken plaats. Indien gevraagd plaatst hij het product ook.

STAP 5

Na levering kan de leverancier de facturatie opmaken en doorgeven aan de gemeente. De factuur wordt ook naar aankoopcentrale.hoppin@so-lva.be gestuurd.

STAP 6

Bij ontvangst van de elektronische factuur betaalt de gemeente binnen een termijn van 30 kalenderdagen.



EPSILON
CITIES

FIETSOVERKAPPINGEN & SCHUILHUISJES

Dennis Verheyen
Epsilon Cities

Beschrijving Schuilhuisjes

- Basismodel:
 - Glazen wanden
 - Groendak
 - Prefab betonnen plaat
 - Gelijkgronds ingewerkt
 - Verlichting / zonnecel
 - Zitbank
 - 2 informatiekaders incl. ppt
 - Haltepaaltje



Technische specificaties

Afmetingen:

- Betonplaat
 - 3,00m x 1,50m x 0,12m
- Dak
 - 2,72m x 1,52m
- Zijwand
 - 1,40m breed
- Vrije ruimte onder dak
 - 2,30m

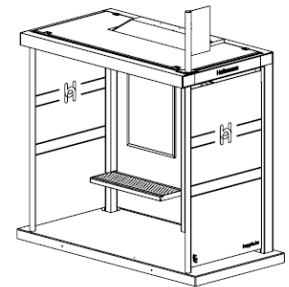
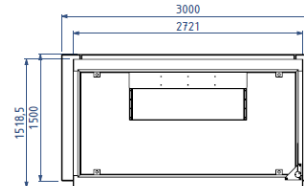
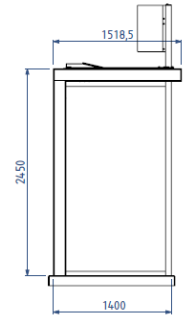
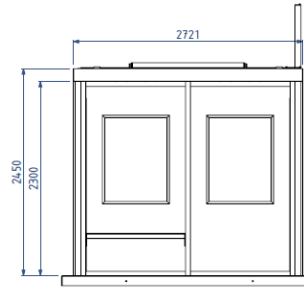

Technische specificaties

Plaatsingsinformatie:

- Scenario met aannemer
 - Epsilon Cities voorziet gegevens voor aannemer

- Scenario zonder aannemer
 - Epsilon Cities zorgt voor voorbereidende werken en plaatsing

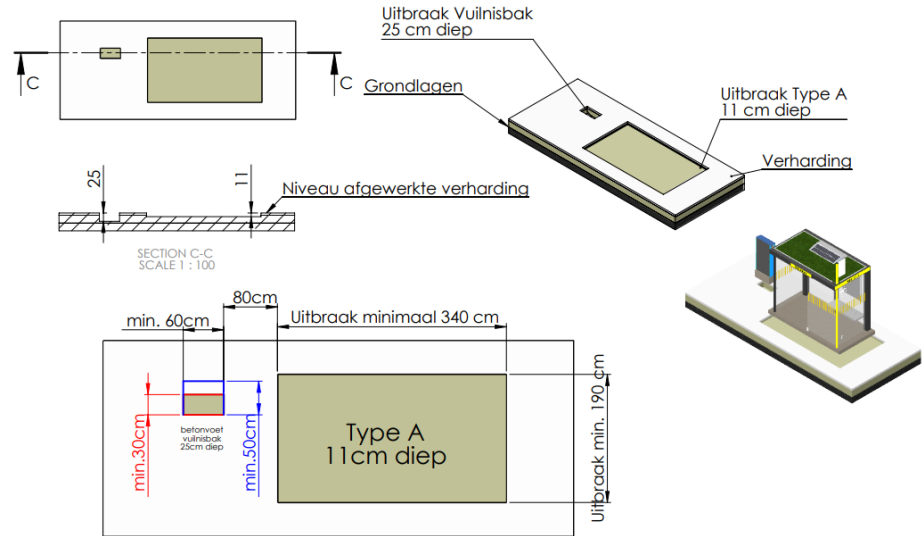

Beschrijving Fietsoverkappingen

- Basismodellen:
 - Glazen wanden of Anti-vandalismewanden
 - Groendak
 - Prefab betonnen plaat
 - Verlichting / zonnecel
 - GEEN fietsnietjes



Technische specificaties

Afmetingen:

- Betonplaat
 - 5,40m x 2,10m x **0,14m**
- Dak
 - 5,19m x 2,50m
- Zijwand
 - 1,84m breed
- Vrije ruimte onder dak
 - 2,30m

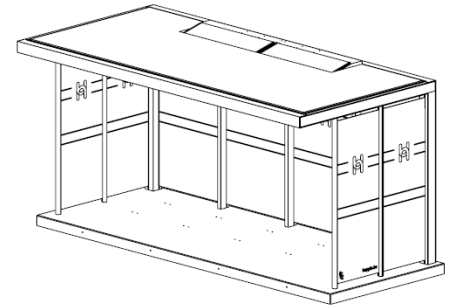
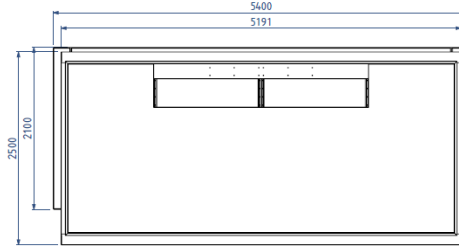
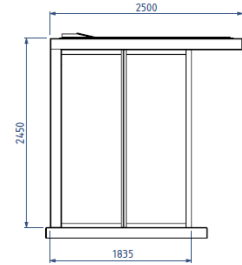
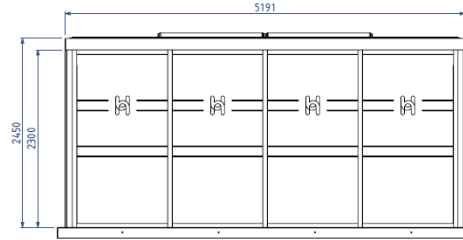

Technische specificaties

Plaatsingsinformatie:

- Scenario met aannemer
 - Epsilon Cities voorziet gegevens voor aannemer

- Scenario zonder aannemer
 - Epsilon Cities zorgt voor voorbereidende werken en plaatsing

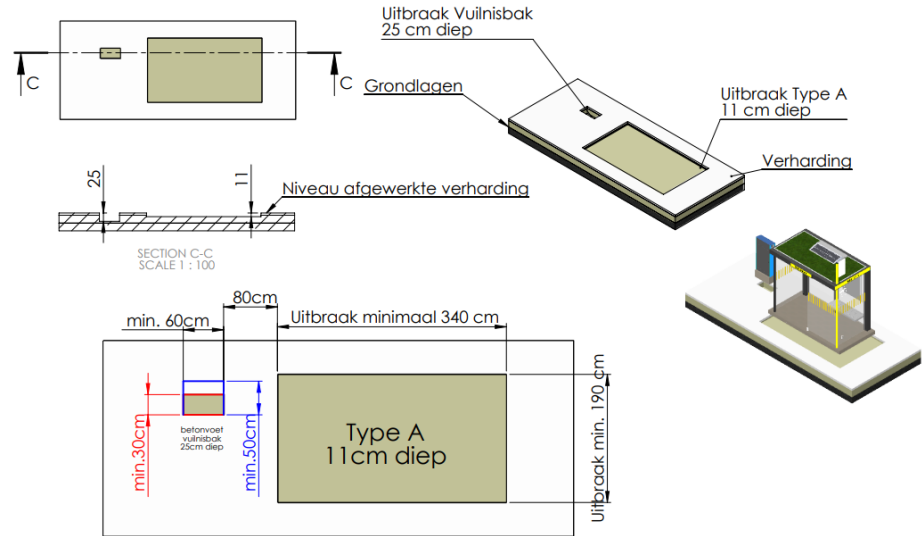



Bestelprocedure

- Bestelling via dennis.verheyen@epsiloncities.com
 - Via standaard bestellingformulier
- Afspraken over plaatsing
 - Aannemer (?)
 - Kenmerken locatie
 - Timing



Q

&

A

Vervolgssessies

Product	Webinar
Afvalbakken	Najaar?
Anti-parkeerpaaltjes	Najaar?
Banken	Najaar?
Fietskuizen	25 juni
Fietslockers	Najaar?
Fietsnietjes	Najaar?
Fietsoverkappingen & schuilhuisjes	18 juni
Fietspompen- en herstelzuilen	Najaar?
Hoppinzuilen (opname binnenkort beschikbaar)	11 juni
Schuilhuisje	18 juni
Symbooltegels	Najaar?

Aanbod

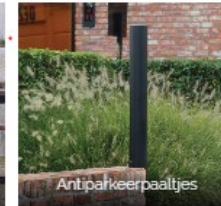



Samenwerken rond 3 strategische doelstellingen



Leefbare kernen



Werk in eigen
streek



Open ruimte
vrijwaren

Met expertise in projectontwikkeling en dienstverlening